

STW-0608F 600×H800 (天端フラット)

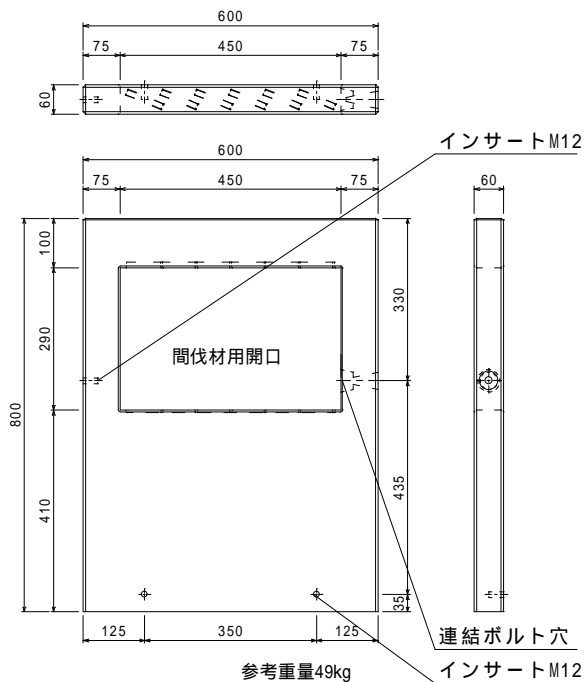

STW-0608R 600×H800 (天端R)

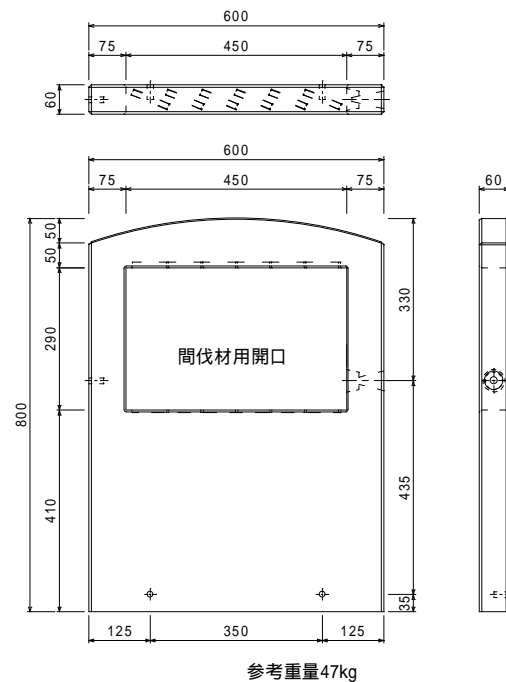

付属品 横連結ボルト  
M12-70 (ワッシャー付) 1本/枚

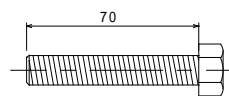

オプション ST基礎ブロック

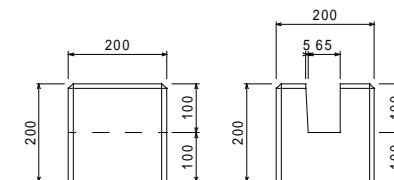

参考重量15kg

ST基礎ブロック使用例

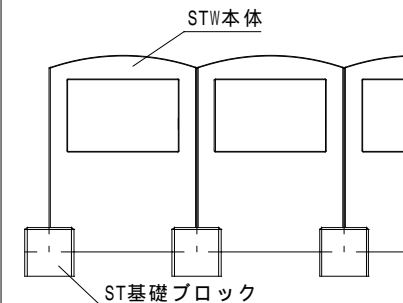

付属品 間伐材  
6本/枚

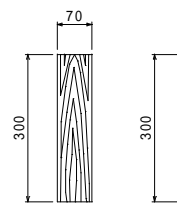

横連結方法

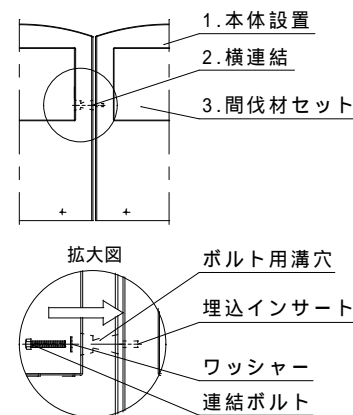

間伐材セット方法

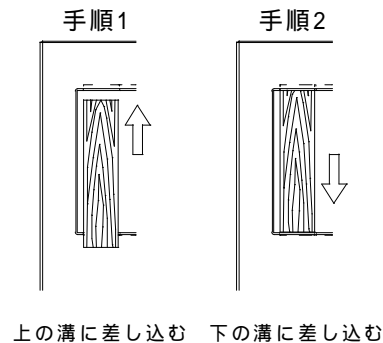

〔施工例1〕

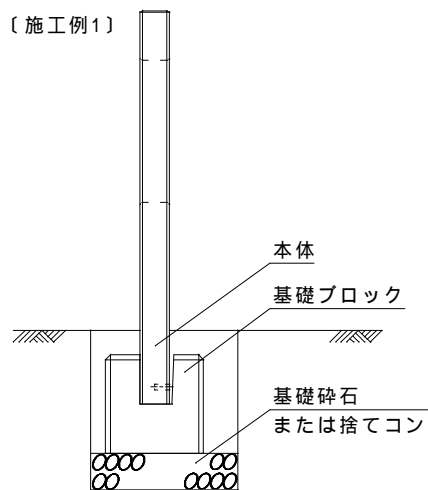

〔施工例2〕

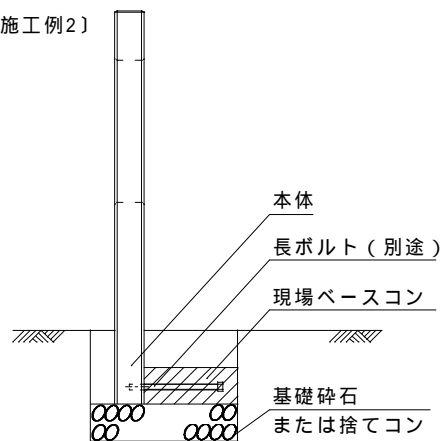

作業中、安全のための転倒防止対策をして下さい。